



# HORSTKEMPER

INDIVIDUELLE ANLAGENTECHNIK



**Ideen ■ Prozesse ■ Lösungen**

**Wir realisieren Zukunft**



## Inhaltsverzeichnis

Unternehmen	2-3
Team und Leistungen	4-5
Produktportfolio	6-7
Holz- und Möbelindustrie	8-9
Transport- und Handlingstechnik	10-11
Rundschiensystem waverail®	12-13
Pressenautomation	14-15
Sondermaschinenbau	16-17
Service	18-19

## Innovationen sind unser Geschäft

Herzlich willkommen beim Team von HORSTKEMPER. Unser international tätiges mittelständisches Familienunternehmen mit fast 70-jähriger Erfahrung dient als starke Basis für den Erfolg unserer Kunden aus den verschiedensten Branchen. Hohe Qualität und fundierte Qualifikationen sind wertvolle Bausteine unserer täglichen Arbeit. Von Anfang an sind Sie bei uns in kompetenten Händen.

**Ganzheitlich orientiert** bieten wir Ihnen alle Leistungen aus einer Hand. Von der Planung, Konstruktion und Projektentwicklung über die Fertigung und Montage bis zum umfassenden After-Sales-Service. Jederzeit flexibel, schnell und mit maßgeschneiderten Lösungen. Immer auf dem neuesten Stand, stellen wir uns den wachsenden Herausforderungen des Marktes. Laufend berücksichtigen wir neue Technologien und Innovationen für unsere Arbeit. Was jede Projektierung benötigt, sind konzeptionelles Denken und Handeln. Mit großem Engagement und hohem Fachwissen suchen und finden wir innovative Lösungen für Sie. Bei all unseren Aktivitäten prägt Nachhaltigkeit unser strategisches Vorgehen. Umweltstandards halten wir selbstverständlich ein und mit Ressourcen gehen wir schonend um.

**Im engen Dialog** mit unseren Kunden konstruieren und entwickeln wir die Anlagen mit modernster 3DCAD/ CAM-Technik. Dabei sorgt der Kompetenzgrad unserer langjährigen Mitarbeiter für eine bewährte und kompromisslose Produktqualität. Die digitalen Auftragsdaten sichern ein Höchstmaß an Information in jeder Fertigungsphase.

**Innovationen sind unser Geschäft.** Die sich ständig wandelnden Marktbedürfnisse unserer Auftraggeber spornen uns an, neue Lösungen und Konzepte zu realisieren. Ideen entwickeln wir in Teamarbeit, lenken sie in gezielte Kanäle und verbinden Erprobtes mit völlig neuen Konzepten. Im Rahmen von Machbarkeitsstudien, inklusive Zykluszeitberechnungen und Echtzeitsimulationen, überzeugen wir unsere Kunden noch vor Auftragserteilung von unserem leistungsstarken Maschinenbau.

**Erfahrungen fließen ein.** Zu den Anforderungen an moderne Bearbeitungszentren zählen ein Höchstmaß an Präzision und Wirtschaftlichkeit. Alle Arbeitsschritte, vom genauen Zuschnitt der Materialien über das Drehen, Fräsen, Biegen und Bohren bis zur perfekten Oberfläche sollen im direkten Durchlauf erfolgen. Ein wichtiges Element sind die Erfahrungsrückflüsse aus der Fertigung, denn sie fließen direkt in die Konstruktion ein und stellen die Basis dar für eine qualitative und dennoch wirtschaftliche Maschine. Bis zur passgenauen Montage prägt der hohe Kompetenzgrad unserer Mitarbeiterinnen und Mitarbeiter das Produktionsergebnis.

**Kontrolle muss sein.** Ist die Endmontage erfolgt, schließt sich eine umfassende Funktionskontrolle sowie die Inbetriebnahme der Anlage an. Ein intensiver Gedankenaustausch begleitet die professionelle Zusammenarbeit mit unseren Kunden bis zur Einweisung an der Maschine. Erst die bekundete Zufriedenheit unserer Partner beendet die Projektierung und schafft das Vertrauen für eine langfristige Zusammenarbeit.

Wir freuen uns auf Sie!





## Team



## Auf unser Team ist Verlass

In jedem Projekt, das wir realisieren, stecken neben der Erfahrung unserer Projektingenieure und Konstrukteure auch die hohe Qualifikation und Einsatzbereitschaft unserer mehr als 65 Mitarbeiter.

Von der Konzeptfindung, Detaillierung und Umsetzung der Projektziele bis zur Endabnahme und dem Service bieten wir Ihnen alles aus einer Hand.

Die Suche nach innovativen Lösungen ist unsere tägliche Herausforderung, die wir mit viel Engagement und hohem Fachwissen wahrnehmen. Konzeptionelles Denken und Handeln begleiten jede Projektierung.

Alle Mitarbeiter im Team sind gut ausgebildet und werden regelmäßig geschult. Damit wir auf lange Sicht mit Fachkräften rechnen können, bilden wir unseren Nachwuchs an Feinwerkmechanikern auch bevorzugt selbst aus.





## Auf diese Leistungen kommt es an

Unser Leistungsspektrum umfasst alle anfallenden Aufgaben. Von der Beratung über die Konzeption und Fertigung bis hin zur Installation, Inbetriebnahme und Service. Dazu zählen etwa die Anlagenplanung und Simulation, CAD 3D Konstruktionen, Projektierung, Maschinenbau, Montage, Installation und Testläufe, aber auch Steuerungssysteme, Dokumentationen und mehr.

Denkverbote in der Lösungsfindung gibt es für uns nicht. Schließlich wollen wir jederzeit den bestmöglichen Kosten-Nutzen Effekt erzielen. Deshalb entwickeln wir innovative Produkte und unterstützen unsere Kunden als Komplettanbieter. In unserer Entwicklungsabteilung entstehen wegweisende Innovationen, auch mit Patentanmeldungen, beispielsweise für unser „waverail® Schienensystem“.

- Ein erfahrenes Team im Einsatz
- Alles aus einer Hand
- Kompetente Fachkräfte, laufend geschult
- Vielfältiges Leistungsspektrum
- Konzepte für die Automation
- Beratung und Information im Dialog
- Nah am Kunden



— — — — —  
**Produktportfolio**



**Holz- und Möbelindustrie**



**Pressenautomation**





Transport- und Handlingtechnik



Sondermaschinenbau



## Holz- und Möbelindustrie

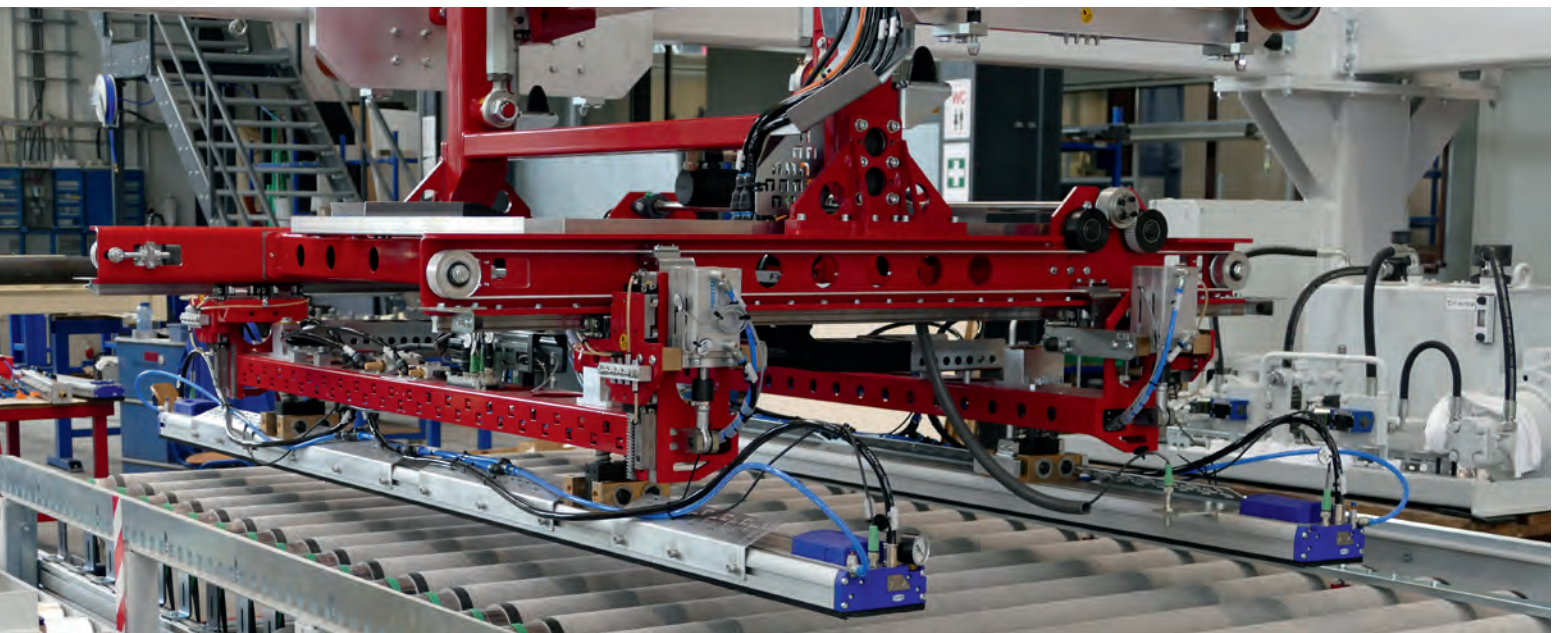

### Eine Beziehung der besonderen Art

Unser Engagement sehen wir in der Bereitstellung innovativer Maschinen- und Anlagentechnik. Genau darauf konzentrieren wir uns, indem wir für Sie maßgeschneiderte Lösungen planen, bauen und liefern.

Unternehmen und Produktionsprozesse haben ihre spezifischen Funktionen und Besonderheiten. Weil Standardlösungen vor allem für die Holz- und Möbelindustrie in der Regel nicht zum erwünschten Ergebnis führen, präzisieren wir Ihre Anforderungen zu optimalen und individuell ausgearbeiteten Fertigungsabläufen.

Zum einen bei der Herstellung individueller Möbelstücke, zum anderen für unterschiedliche Werkstoffe in verschiedenen Bearbeitungs- und Fertigungsschritten sowie in der Türen-Produktion durch schnelle und kompakte Systeme zur Beschickung einer CNC mit anschließender Stapelung.





### Immer einen Schritt weiter nach vorn

Für die vollautomatische Komplettbearbeitung von Möbelteilen bieten wir unsere innovative Maschinen- und Anlagentechnik. Unser Aufgabenfeld ist breit gefächert. Etwa beim Einfördern von Plattenstapeln über Querförderer und Bodenrollenbahnen, beim Ver einzeln der Plattenstapel, der Beschickung der Platten- aufteilsäge durch Einstapelportal oder beim Transport.

Wir verfügen über ein langjähriges Know-how und bieten Ihnen vollständige Systemlösungen. Von der Auswahl passender Einzelkomponenten und Steuerungselemente bis zur kompletten Fertigungslinie werden von uns alle Details exakt bewertet und aufeinander abgestimmt.

- Maßgeschneiderte Lösungen
- Langjähriges Know-how
- Konzentriert auf individuelle Fertigungsabläufe
- Exakt Ihren Anforderungen angepasst
- Systemlösungen mit Weitblick
- Überzeugende Vielseitigkeit



## Transport- und Handlingtechnik



## Prozess-Know-how weiterentwickelt

Teile und Materialien müssen in allen technischen und automatisierten Bereichen von Ort zu Ort transportiert werden. Dort findet jeweils das Weiterverarbeiten statt. Zum Einsatz kommt in diesen Fällen die Transport- und Handlings-Technik von HORSTKEMPER. Mit dem Ziel, Materialien zu bewegen, zu drehen, zu wenden oder zu separieren.

Für das Handling und den Transport von Bauteilen bieten wir individuell angepasste Logistiklösungen. Unsere Technik ist hochwertig und langlebig. Damit sichern Sie sich eine hohe Verfügbarkeit.

Diese cleveren Lösungen konzipieren wir abgestimmt auf Ihre Produktionsprozesse. Dabei lassen sich auch Wartung und Instandhaltung genau aufeinander abstimmen. Das bedeutet mehr Effizienz und mehr Prozesssicherheit.



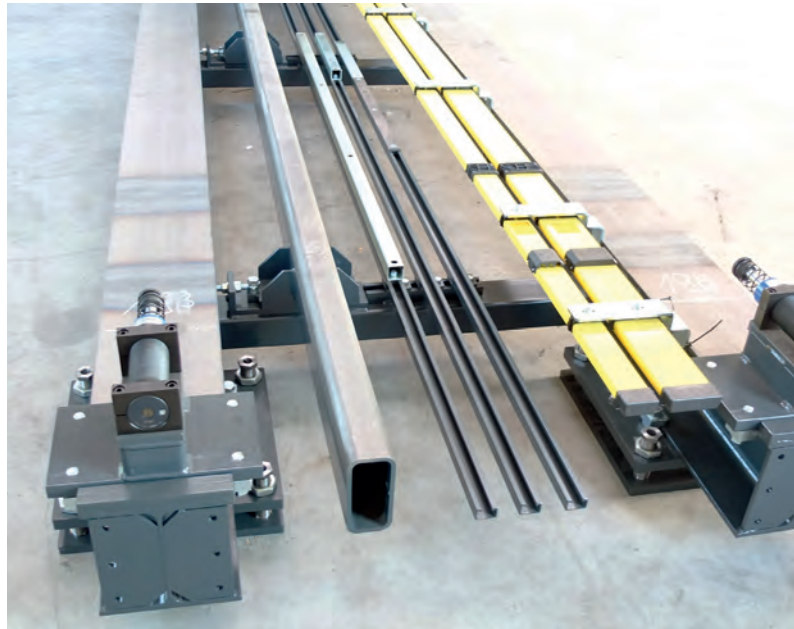

## Damit der Transport im Fluss bleibt

Mit attraktiven Lösungen für die Fließmontage verbessern Sie den Ablauf in Ihrer Produktion. Das vereinfacht die komplette Logistik. Es ermöglicht Ihnen eine bessere Planung durch einen fest vorgegebenen Takt.

Regalbediengeräte erlauben eine vollautomatische Ein- und Auslagerung der Stückgüter. Gestiegene Anforderungen für einen modernen und schnellen Warenfluss. Auch spezielle Wünsche aus den unterschiedlichsten Bereichen bewältigen Sie beispielsweise mit unseren Querförderwagen.

Bei unseren intelligenten Lösungen achten wir auch auf Wirtschaftlichkeit und Arbeitssicherheit.

- Verbesserte Abläufe in der Produktion
- Fließmontage attraktiv gelöst
- Individuell angepasste Logistiklösungen
- Spezielle Ansprüche optimal gelöst
- Gezielt auf neue Anforderungen reagieren
- Langlebige und hochwertige Technik

## Rundschiensystem waverail®

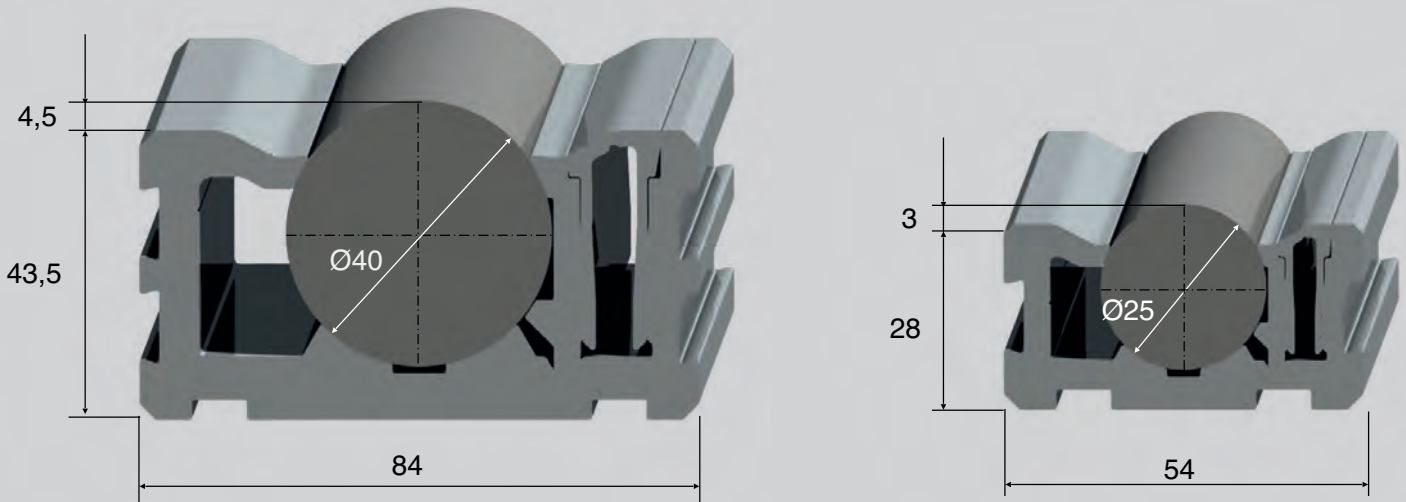

## Vielseitige Einsatzmöglichkeiten

Die HORSTKEMPER Maschinenbau GmbH hat als erfahrener Spezialist für Lager- und Materialflusssysteme das eigene, zum Patent angemeldete Rundschiensystem waverail® konzipiert und entwickelt.

Die waverail® vereinigt dabei alle Vorteile eines Rundschiensystems, welches flureben im Boden eingelassen wird. Die gehärteten und geschliffenen Wellen, die passgenau im Trägerprofil fixiert werden, gewährleisten geringste Rollwiderstände. Aufgrund seiner neuartigen Profilgeometrie wartet die waverail® mit einem signifikant verbesserten Klemmsystem zur Fixierung der Welle im Aluminium-Strangpressprofil auf.

Das Rundschiensystem waverail® findet seinen

Einsatz in zahlreichen industriellen Applikationen und Anwendungsfällen. Diese reichen von einfachen Rüstvorgängen bis hin zu vollautomatisierten intralogistischen Materialflüssen.

Durch seinen genial einfachen Aufbau ist die waverail® nicht nur schnell installiert, sondern auch unvergleichlich effizient. Die waverail® ist für kleine bis größte Transportgewichte geeignet und selbst höchste Lasten können mit geringen Antriebskräften energiesparend, sicher und präzise bewegt werden.

Ideen - Prozesse - Lösungen sind für uns die Attribute auch Ihnen ein perfekt abgestimmtes intralogistisches Konzept zu erarbeiten.



## Rundschiensystem waverail®



**waverail**®  
by HORSTKEMPER

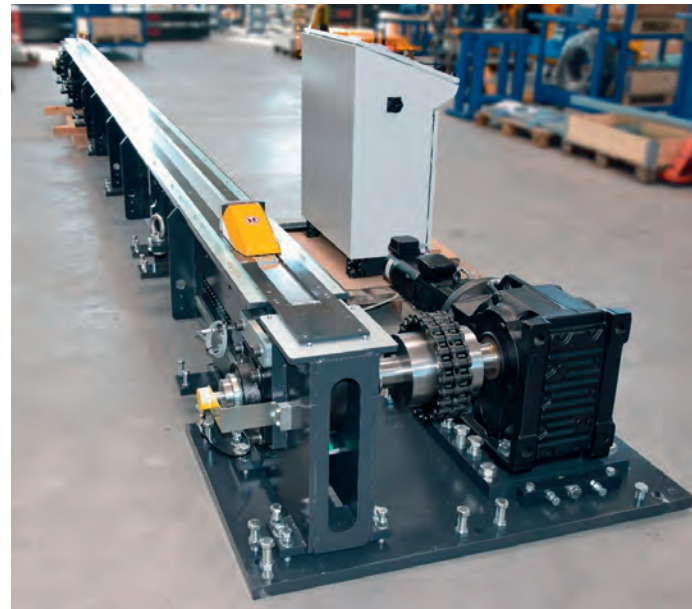

### Vorteile des Rundschiensystems waverail® wr25 und wr40

- Einfacher und bodenebener Einbau in die vorhandene und neue Hallenstrukturen
- Das Rundschiensystem waverail® beinhaltet keine Stolperkanten und ist problemlos begehbar, sowie mit allen gängigen Flurförderfahrzeugen wie Gabelstapler, Hubwagen, Kehrmaschinen etc. passierbar
- Verschleiß- und Wartungsarm durch kompakte Oberfläche und Geometrie des Systems
- Schwere Lasten lassen sich aufgrund des geringen Rollwiderstands problemlos von Hand verschieben und sorgen für eine hervorragende Ergonomie
- Hohe Laufruhe, Spurtreue und Positioniergenauigkeit
- Leicht zu reinigendes Rundschiensystem ohne Vertiefungen und Schmutzkanäle
- Das Rundschiensystem waverail® ist beliebig erweiterbar
- Kurze Amortisationszeiträume
- Klare Abgrenzung der Schienenspur durch farbliche Kennzeichnung und Bodenbeschichtung möglich.



## Pressenautomation

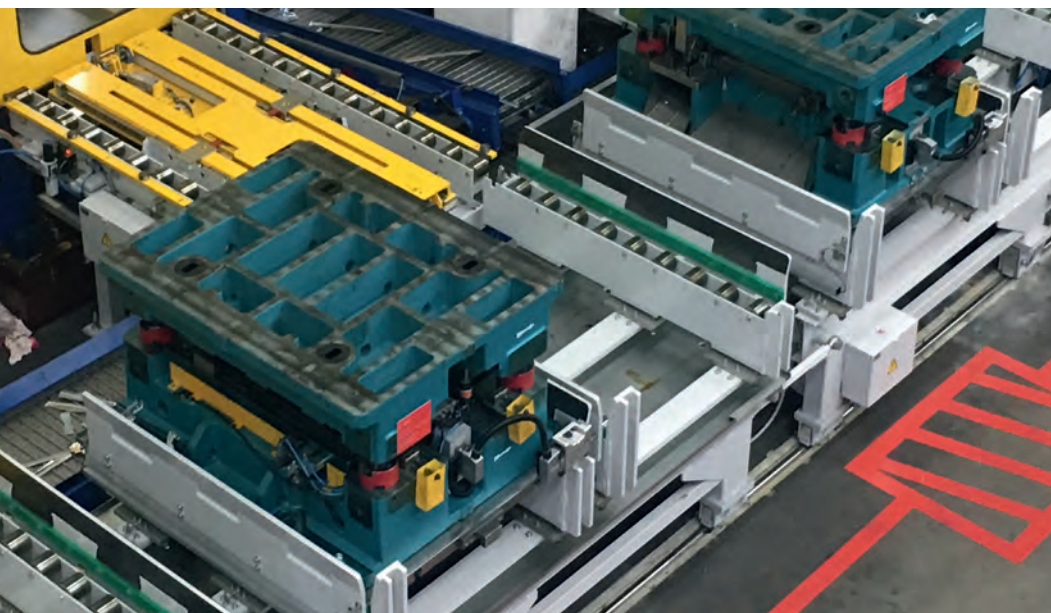

## Eine Frage des Vertrauens

Die Anwendungsbereiche der HORSTKEMPER-Anlagentechnik reichen von Retrofitprojekten für die Modernisierung bestehender Pressenlinien bis zu kompletten Neuanlagen. Um die Produktivität von Pressen zu steigern, ist die Automation von entscheidender Bedeutung. Sie nimmt innerhalb der Pressenlinien eine Schlüsselrolle ein.

HORSTKEMPER entwickelt, konstruiert, baut und liefert die komplette Pressenautomation für Presswerke der Automobil- und Zuliefererindustrie sowie für den Bereich der weißen Ware.

Spezialisiert auf die Automation für Presswerke in der Automobilindustrie sind wir seit rund 30 Jahren. Zum Maschinen- und Anlagenbau zählt hier für uns auch die komplette Steuerungstechnik zum Portfolio. In enger Kooperation mit bewährten Partnern. Wir entwickeln für unsere Kunden individuelle Lösungen nach Maß.





## Aufbruch in neue Zeiten

Höchste Qualitäts- und Leistungsstandards sind stets gesichert. Dabei wird neben dem Maschinen- und Anlagenbau von uns auch die komplette Steuerungstechnik mit langjährigen, hochspezialisierten Partnern als Turn-Key Anlagen geliefert.

Viele namhafte Kunden aus der Automobil- und Zuliefererindustrie sowie dem Maschinenbau vertrauen bereits auf die individuelle Anlagentechnik, der Erfahrung und der hohen Qualität von HORSTKEMPER. Als kompetenter Partner für komplette Platinenlader, Pressenverkettungen mit Feedern und End-of-Line Systemen sind wir gefragt.

- Automation in der Automobilindustrie
- Spezialisiert und versiert bis ins Detail
- Komplette Steuerungstechnik zählt dazu
- Wir realisieren Prozessketten
- Höchste Standards in Qualität und Leistung
- Von Retrofitprojekten bis komplette Neuanlagen



## Sondermaschinenbau

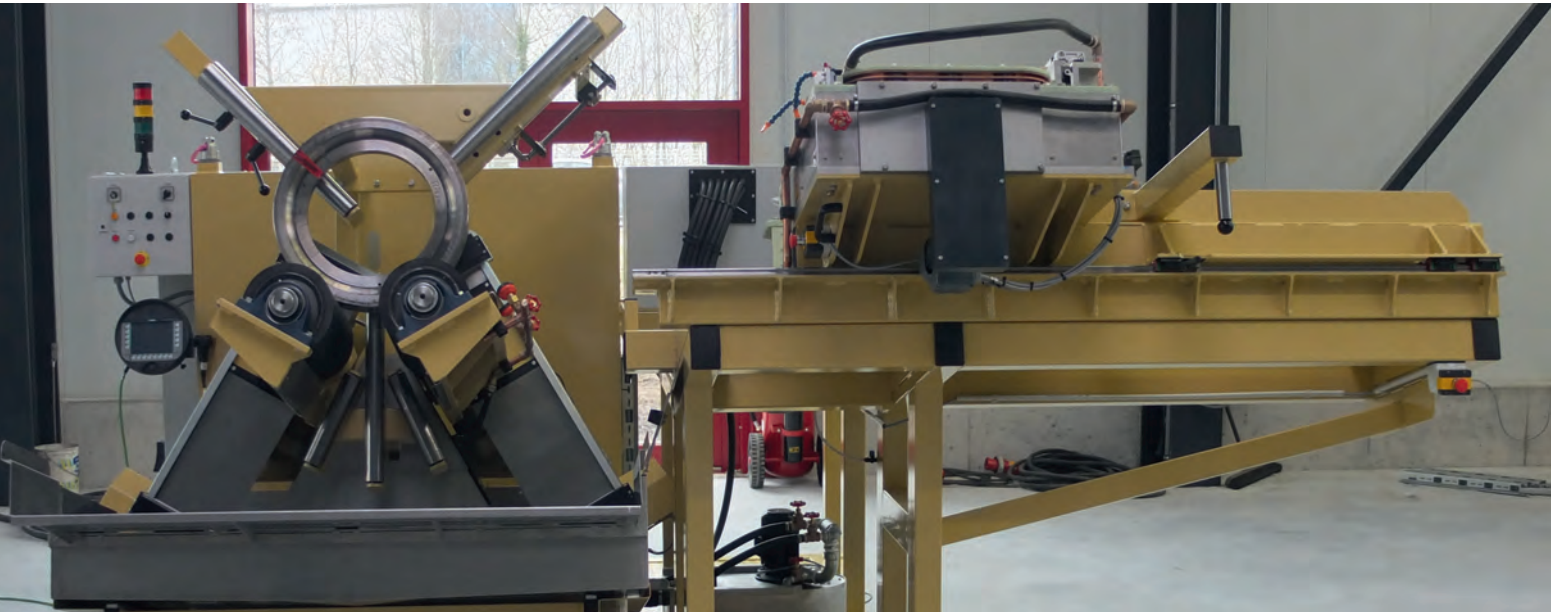

## Wir bringen Ihren Erfolg ins Rollen

HORSTKEMPER Maschinenbau konstruiert und fertigt Ihre Maschine, Ihr Aggregat oder Gerät. In unseren Abteilungen und der angeschlossenen Produktion sind wir in der Lage, Ihre Ideen wie auch ganz spezielle Wünsche umzusetzen. Wir fertigen selbst in kleineren Stückzahlen, etwa Einzelmaschinen oder Kleinserien.

Selbstverständlich realisieren wir für unsere Kunden auch komplette Produktionslinien. Dabei orientiert sich unser umfassendes Leistungsspektrum an Ihrem tatsächlichen Bedarf. Das reicht von der Planung und Konstruktion über das Umsetzen und dem Einrichten bis zu Wartung und Service.

Prüfstände sind ein Bereich, dem sich ein speziell ausgebildetes HORSTKEMPER-Team seit vielen Jahren widmet und zahlreiche Lösungen für verschiedene Prüfungsarten entwickelt hat.

Für unterschiedlichste Fertigungsprozesse fertigen wir hydraulische Pressen, die zum Richten von Schweißkonstruktionen und Stahlträgern sowie zum Richten von komplexen Ringen verwendet werden.



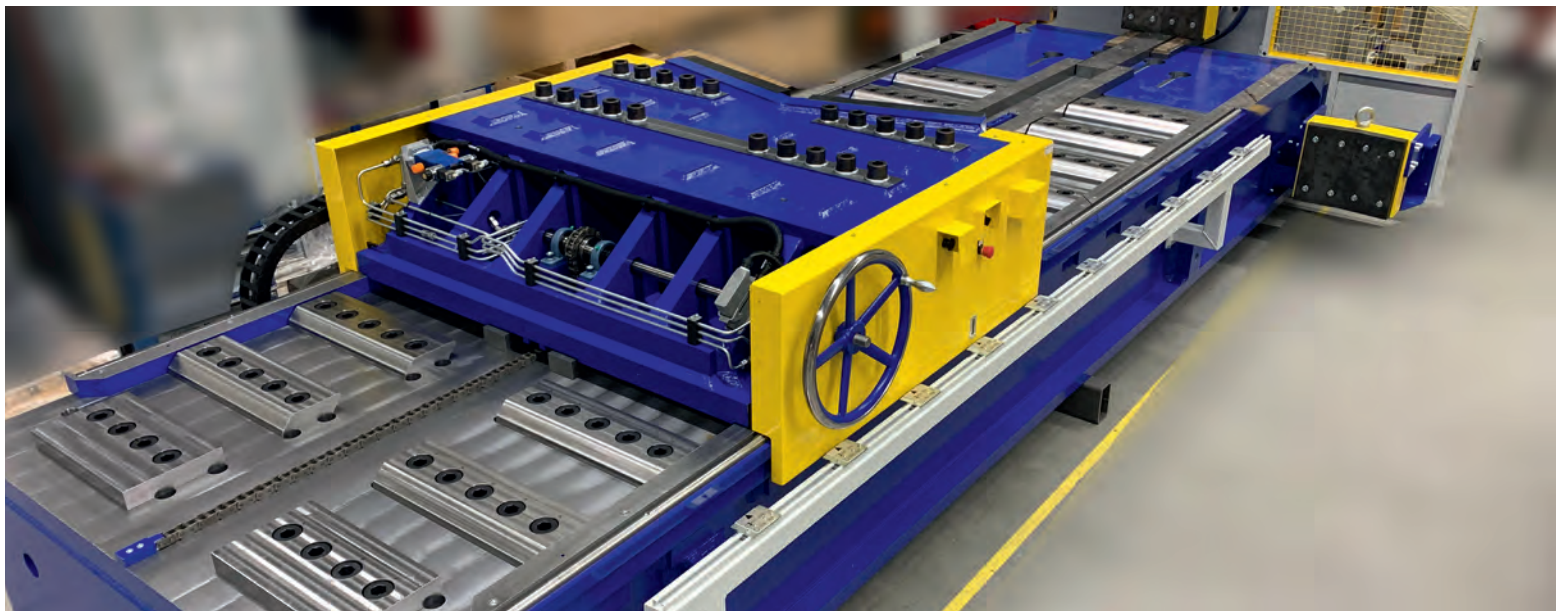

### Flexibel auf Ihre Wünsche eingestellt

In der Bearbeitung von Bohr- und Gewindeschneidarbeiten in hochfesten Stählen kommen CNC-Bohrmaschinen zum Einsatz. Die Bauweise ist kompakt und leistungsstark. Eine hohe Flexibilität und Effizienz der Maschine ist unseren Kunden sicher. Hightech-Komponenten sorgen für höchste Ansprüche im Zerspanungsprozess.

Ganz neue Einsatzbereiche lassen sich mit aktuellen Drohnen-Technologien realisieren. Etwa für den Transport von Defibrillatoren und medizinischem Gerät. Gefertigt wird der SkyPort Drohnenhangar aus einer speziell verwindungssteifen Stahlkonstruktion.

- Umfassendes Leistungsspektrum
- Realisieren spezieller Wünsche
- Partner für den Bau kompletter Anlagen
- Kompakte und leistungsstarke Bauweise
- Viel Erfahrung und gut vernetzt
- Hohe Wertschöpfung





## Wenn Sie uns brauchen: Schnell für Sie da

Ein wichtiger Service-Aspekt ist für uns die schnelle Verfügbarkeit bei Ersatzteillieferungen. Unser Materiallager ist bestens ausgestattet. Bei Bedarf versorgen wir unsere Kunden mit Ersatzteilen. Kurze Lieferzeiten und hohe Flexibilität haben für uns höchste Priorität. Digitale Ersatzteil- und Wartungslisten unterstützen den Ablauf.

Zu den weltweit von unseren Mitarbeitern durchgeführten Leistungen zählen beispielsweise Modernisierungen, Erweiterungen, Umbauten, Retrofits und Instandsetzungen.

Als verlässlicher Partner legen wir großen Wert auf eine schnelle Reaktion mit zeitnahen Lösungen. Service-Rahmenverträge zählen ebenso zu unserem Leistungsspektrum wie gezielte Schulungen mit unterschiedlichen Schwerpunkten.





## Damit alles rund läuft: Produktionssicherheit für Sie

Zu unseren After-Sales-Angeboten gehört ein Wartungsvertrag. Damit ist eine maximale Produktionssicherheit für unsere Kunden gegeben. Beste Gründe für diesen Vertrag sind u. a. Hersteller-Kompetenz, Betriebssicherheit, Entlastung Ihrer Mitarbeiter, Rechtssicherheit und schnelle Hilfe im Schadensfall, bei der Ersatzteilversorgung vor Ort und somit eine erhöhte Anlagenverfügbarkeit. Wir reagieren innerhalb kürzester Zeit.

Sie möchten einen besonderen Service nutzen um mit uns in Kontakt zu treten? Melden Sie sich einfach als Benutzer im Service-Bereich unserer Webseite an. Wir kümmern uns sofort um Ihr Anliegen.

- Schnelle Reaktion im Schadensfall
- Zeitnahe Lösungen
- Service-Rahmenverträge
- Gezielte Schulungen
- Ersatzteilversorgung
- Wartungsvertrag
- Langfristige Werterhaltung der Anlage





# HORSTKEMPER



INDIVIDUELLE ANLAGENTECHNIK



HORSTKEMPER  
MASCHINENBAU GMBH  
LÖFKENFELD 65  
33397 RIETBERG

FON: +49 2944 97020  
FAX: +49 2944 970233

INFO@HORSTKEMPER.DE  
WWW.HORSTKEMPER.DE

